

12 ноември 2015

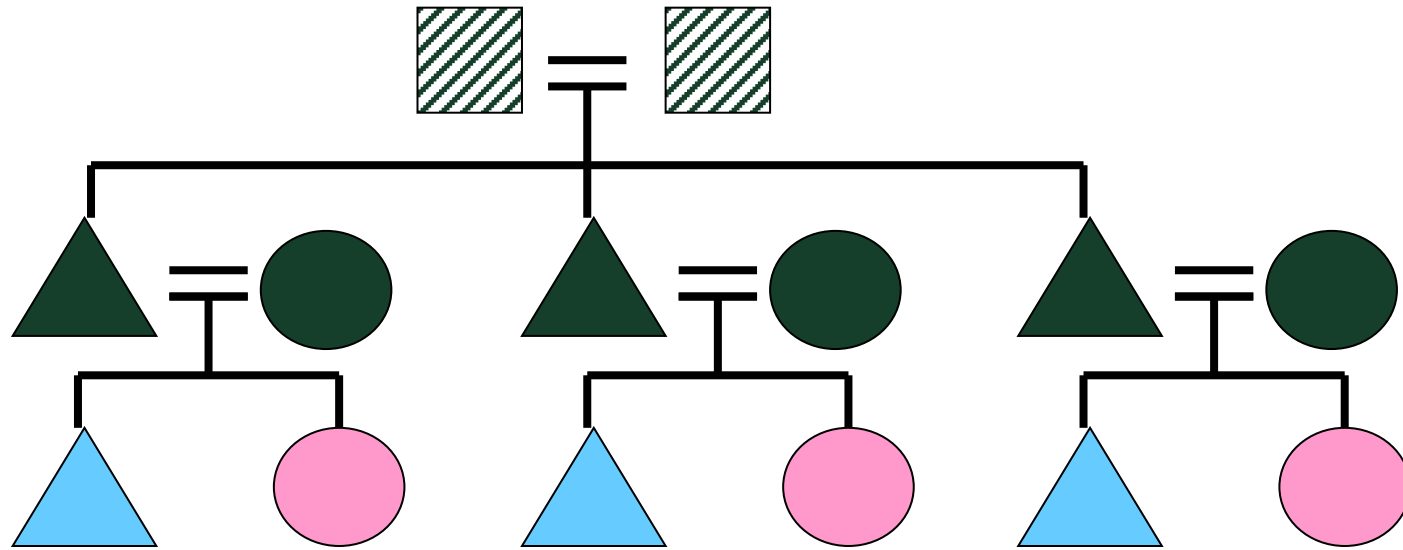

Лекция 5. “Дай, баба да те цунка!”

- **Славянската задруга**
- **Комуните**
- **Видове родство**
- **Класификация на родствените системи**



“Под името *задруга* разбираме семейство от 10,15,20 и повече малки семейства или домакинства, които живеят заедно, работят заедно, ядат заедно и се управляват от един човек”

(Стефан Бобчев)

- Проста задруга – съответства на отделно семейство, но имуществото не принадлежи на главата на домакинството, правата върху него са общи

- Сложна (колективна задруга) – може практически да се припокрие с дадено село

Патронимични наставки: -ивци, -евци, -инци, -ци, -ане, -ене

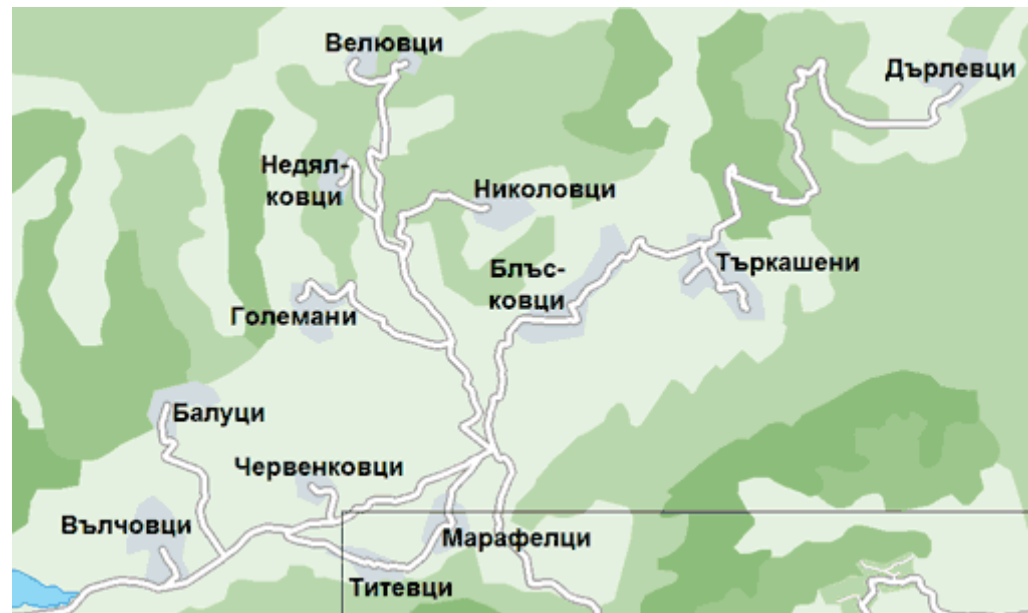

Славянската задруга и линията на Хайнал

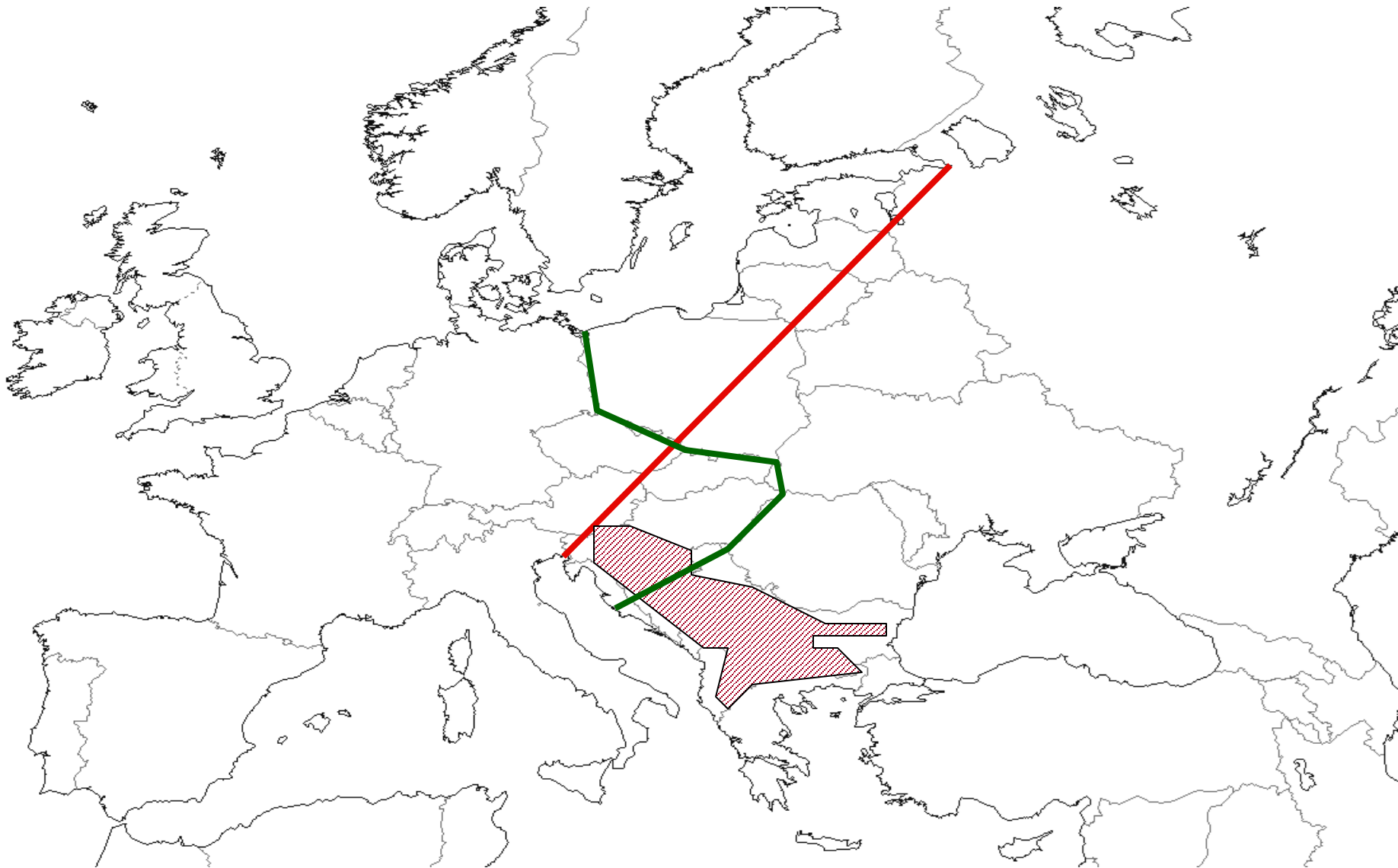

- В Античността задругата е характерна за илирите. Тя е основна форма на семеен живот на Балканите и е пренесена от Албанските пастири

(Карл Казер)

- Задругата е късна форма на семеен живот, възникнала от една страна като отговор на ранната Османска данъчна система, където “хане”-то е основна данъчна единица, а от друга на възникването на чифлиците през XVIII век и необходимостта от голям брой работна ръка при пасищното животновъдство

(Мария Тодорова)



Общност от хора, живеещи заедно, които споделят собственост, ресурси, доходи и основни жизнени принципи.

- **Общността е по-важна от нуклеарното семейство**
- **Живее се в колективно домакинство**
- **Общ бюджет**
- **Съвместни трудови дейности**
- **Групови решения по основните и интимните въпроси**

1. Онейда

Основана е от Джон Хъмфри Ной
през 1848 г. в гр. Онейда
разпада се през 1881 г.



- практикуват групов брак – всеки мъж е женен за всяка жена
- всички са длъжни да работят, като длъжностите се заемат на ротационен принцип
- мъжете и жените имат еднакво право на глас
- създадени са обществени детски ясли, където всички деца се отглеждат общо, така че майките и бащите да могат да работят
- вярват че сексът има не само биологическа, но също така социална и духовна цел

1. Онейда

- За да се предпазят от “специална любов”, всеки член на общността има собствена спалня
- Обикновено жените имат три “интервюта” седмично
- Жените след менопаузата са насърчавани да въведат момчетата тинейджъри в секса и обратното – по-възрастните мъже въвеждат младите момичета
- “възходяща дружба” – да правиш секс с духовно по-извисен (старите са по-извисени от младите, а мъжете – от жените)
- Мъжете са насърчавани да избягват еякулацията като знак за самоконтрол и духовна зрялост



2. Семейството

- основана е като “Деца на Бога” в Хънтингтън бийч от Дейвид Бренд Бърг познат като “Татко Давид”, Моисей Давид и Мо през 1968
- Семейството на Любовта 1978-1981
- Семейството 1982-2003
- Семейството Интернешънъл 2004- до сега

Над 260 колонии („домове за последователи на семейството“)

В Европа: Великобритания, Италия, Португалия, Испания, Германия, Албания, Хърватска, Румъния, Словения и Украйна

До 2010 г. децата биват отделяни от родителите им и отвеждани в други домове, често пъти извън страната на произход

2. Семейството

- известни са със своето **“Зарибяване с флирт”** (Flirty fishing) – сексуалните връзки са обявени за израз на Божията любов *„вървете след Мене, и Аз ще ви направя ловци на човеци”* (Мат.4:19)

- **„Закон на Любовта“** – негоизъм, даряване, споделяне, грижа, уважение и честност

„възлюби Господа, Бога твоего, с всичкото си сърце, и с всичката си душа, и с всичкия си разум: тази е първа и най-голяма заповед; а втора, подобна ней, е: възлюби ближния си като себе си” (Мат.22:37-39)

Те са **полиамори** и практикуват „споделяне“ и „жертвен секс“ по отношение на самотните членове „в нужда“

- не използват контрацептиви, защото е белег за недоверие в божия план. Това води до много **“Исусови бебета”**



3. Фермата

„Хипи керван“ от Сан Франциско до Тенеси 1971

Към 2014 г. живеят 175 души

- Клетва за бедност – без лични вещи, различни от дрехи и инструменти
- Без алкохол, тютюн и произведения от човек психотропни вещества
- Без животински продукти
- Без предбрачен секс
- Без изкуствен контрол на раждаемостта.
- Животът е свещен, а пушенето на марихуана е тайнство

„Изход“ (1983): Общността се свива от 1600 до днешния си размер поради финансова криза. През 90 г. на ХХ век. Днес: повторен икономически разцвет: Екоселища, Биогориво, Слънчева енергия

Има мрежа от приблизително 4000 бивши членове, които сътрудничат активно чрез НПО организации и еко-бизнеси

3. Фермата

Бракът е свещен акт, а сексуалното привличане между двама души се дължи на „сока“ (поток космическа енергия). За да живее общността в хармония и баланс, енергията трябва да се подхранва и споделя.

Някои от основателите на общността практикуват групов брак, но той не е задължителен за всички членове. Характерни са четворните и шесторните бракове.

Никой от груповите бракове не продължава повече от 10 г. В някои случаи на четворни бракове след края на брака, партньорите се разменят.

Фермата има собствено училище, в което учат деца от предучилищна възраст до завършване на средно образование. В основния кампус има 20 деца, а още 300 са обхванати от т.нар „домашно обучение“. Целта е да получат алтернативно образование, ориентирано към мира, равенството и устойчивото развитие

4. Кибуците в Израел

- Първият Кибуц е основан през 1909 г.
- **днес:** около 270 кибуца – около 3% от населението на Израел,

Произвеждат 40% от земеделската продукция 9% от промишлената продукция на страната



- **Всичко е обща собственост**
- **Децата живеят отделно от родителите си в детски домове**
- **Децата прекарват на ден по 3 часа с родителите си**



5. Хутерити

- Възниква в Тирол през XVI век
- Анабаптистка общност

А всички вярващи бяха заедно, и всичко им беше общо; продаваха имоти и стока и разделяха ги между всички, всекому според нуждата (Деян. 2:44-45)

- **Всичко е обща собственост**
- **Всяко семейство живее в собствен дом**
- **Всички се хранят като едно домакинство в обща трапезария**
- **На масата жените и мъжете седят разделено**

5. Хутерити

- Всяка колония се състои от 10-20 семейства (50-250 души)
- Когато се приближи горната граница, колонията купува земя и изгражда „дъщерна колония“ – колонията се разделя на две относително равни по брой групи от семейства и се решава коя група коя част от бизнеса на колонията ще поеме
- Колонията наема външен учител, който учи децата на английски и на предметите, договорени с публичните власти. „Немски“ учител от колонията отговаря за майчиния език и вероучението

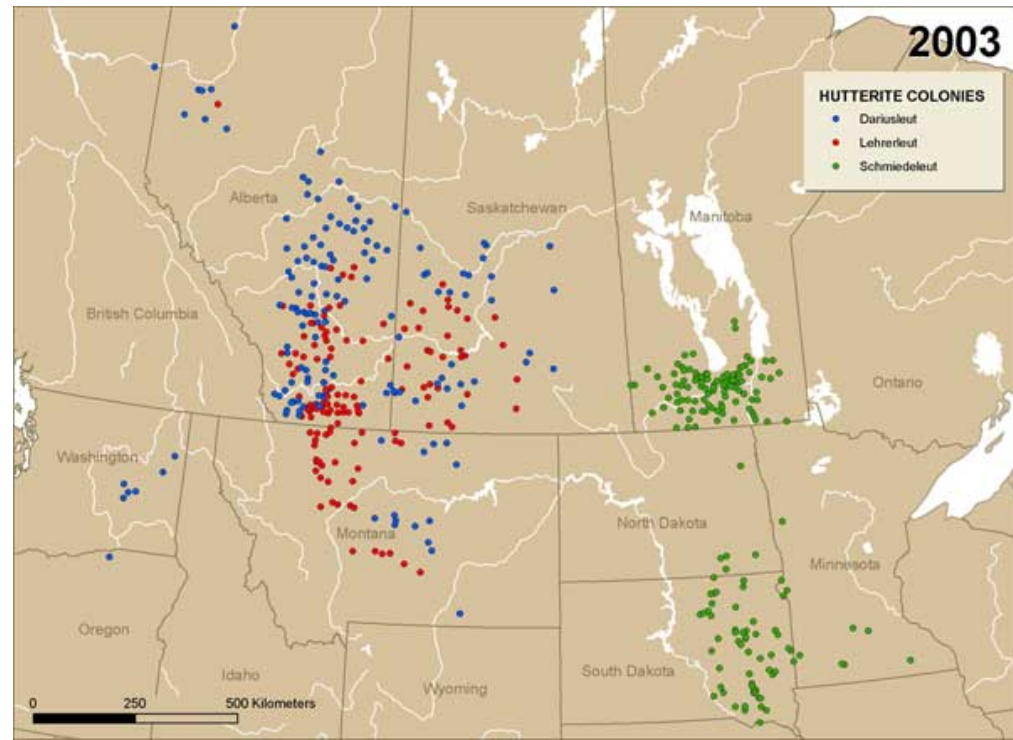



6. Идејни общности

- **Туин Оукс** (Twin Oaks, 1967, 500 декара) – жилище, дрехи, храна, лекарства са бесплатни срещу 42 ч. труд седмично. От 2011 има лист на чакащите членство
- **Ейкорн** (Acorn, 1993) – поради многото желаещи за членство, на 10 км от Туин Оукс са закупени 300 декара ферма
- **Баняя** (Bagnaiá, 1979) – екокумуна: органично земеделие и слънчева електроенергия, 150 евро месечна „стипендия“ за всеки член



мрежа от егалитарни левичарски комуни в Германия



мрежа от религиозни комуни на Армията на Исус в Обединеното кралство

Матрилинеен произход

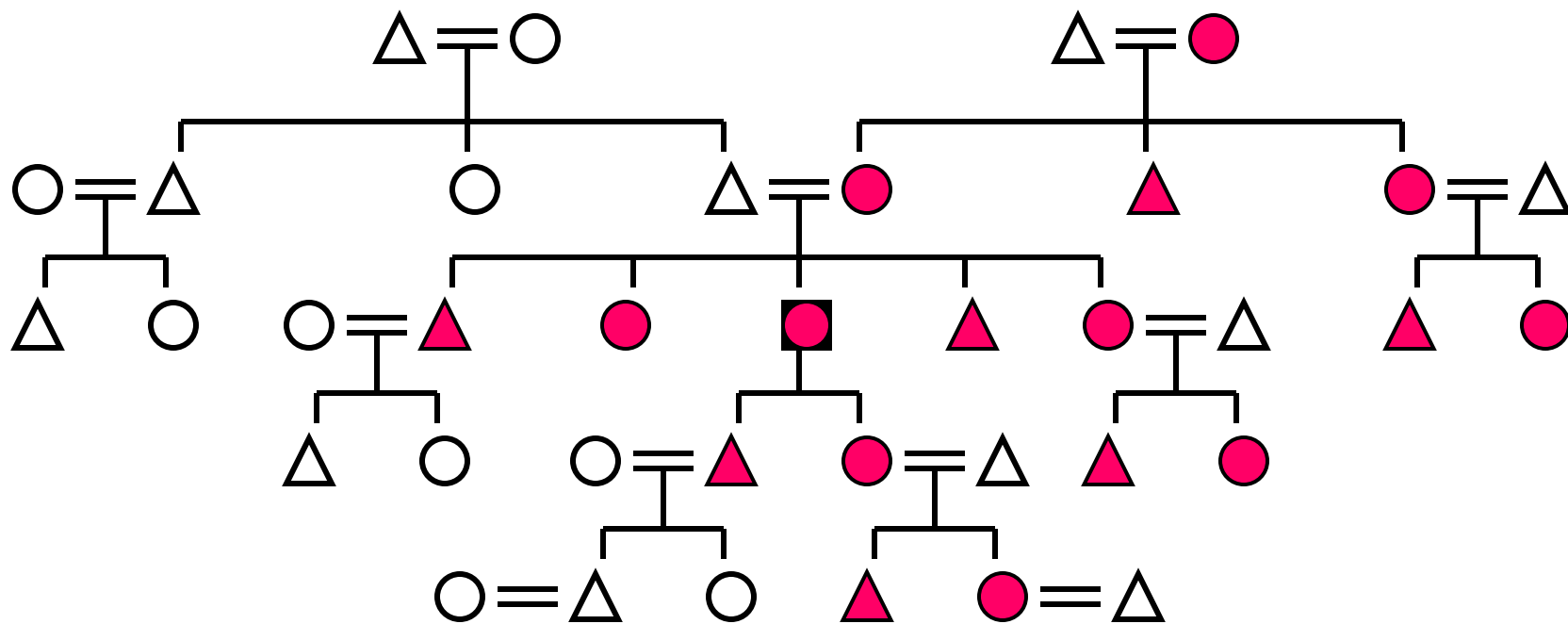

евреи, нубийци и бербери

Северна Америка: хурони, чероки, ирокези, навахо

Папуа Нова Гвинея: ванатинаи, форе, чамбри, бойован

Филипините

Китай: наси/нахи, Мосуо

Индия: наяр, малику

Патрилинеен произход

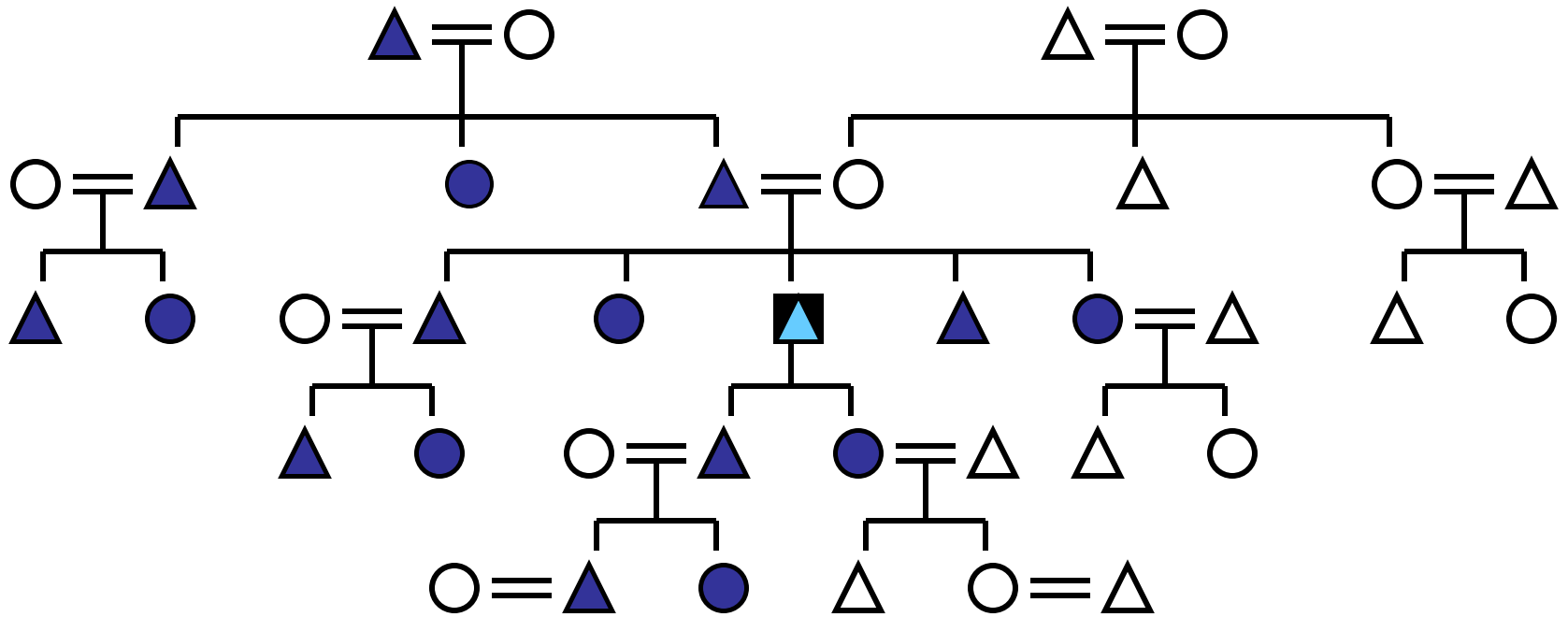

Системата на наследяване на фамилното име
в повечето страни в Европа, Северна Америка, Австралия

Билатерален произход

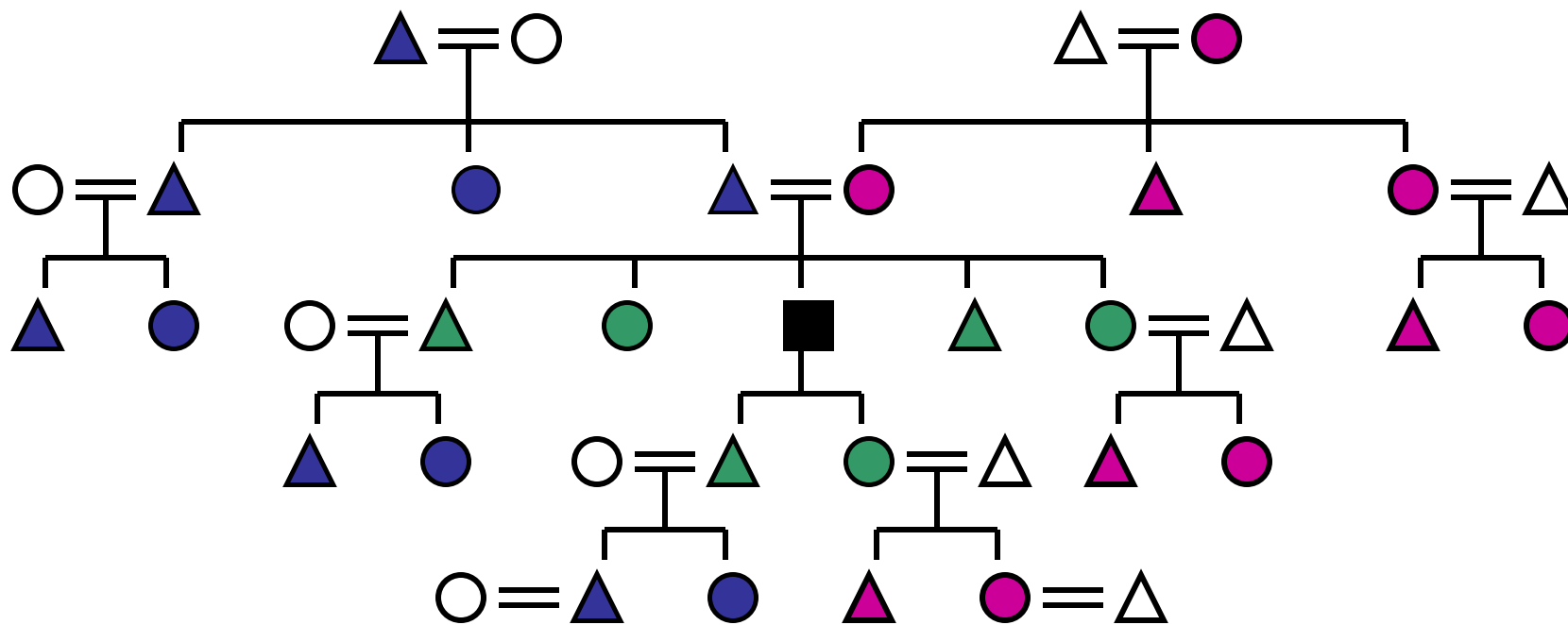

Европа, Северна Америка, Австралия

Амбилинеен произход

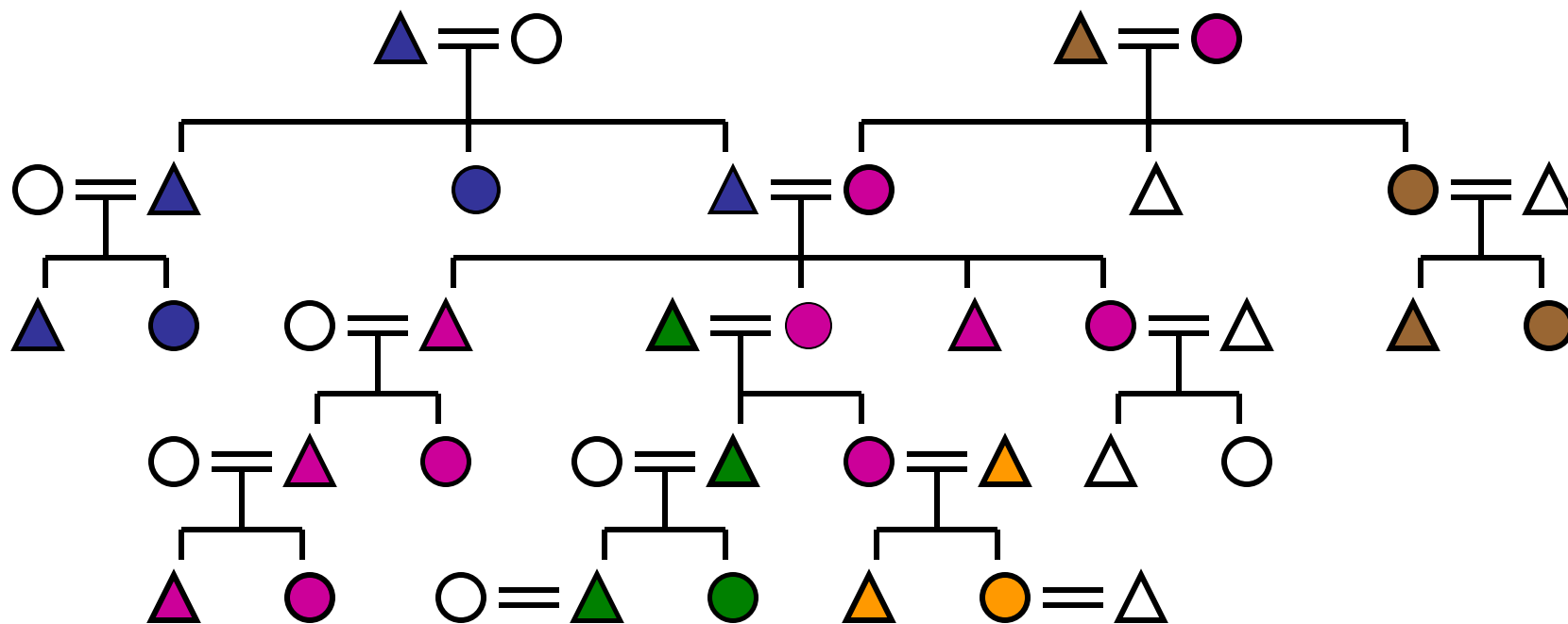

Югоизточна Азия и Океания: Самоанци, Маори, Хавайци
Африка: Йоруба (Нигерия, Бенин, Гана, Того, Кот д'Ивоар)
Коренното население на Северозападна Северна Америка

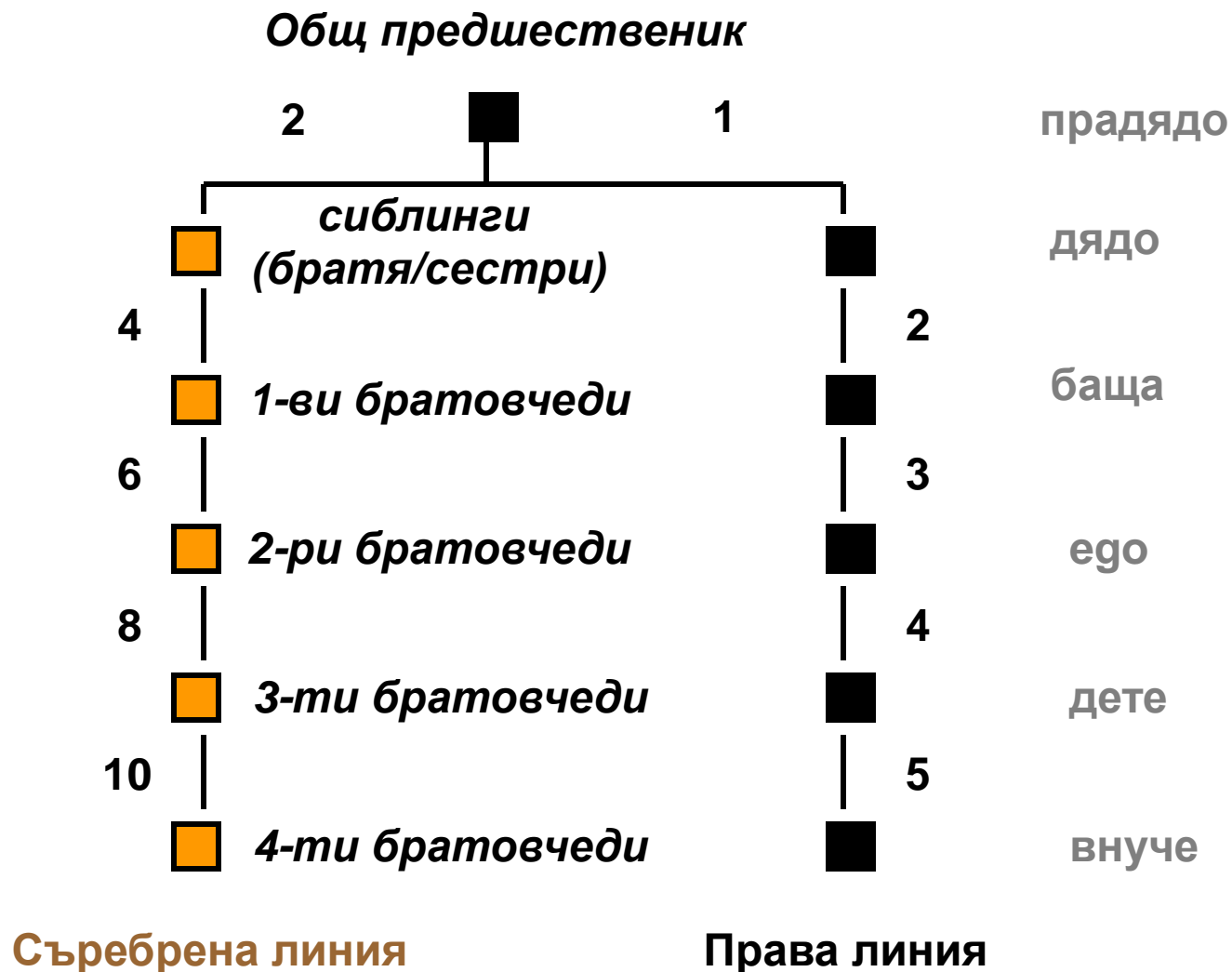

Не се разрешава брак

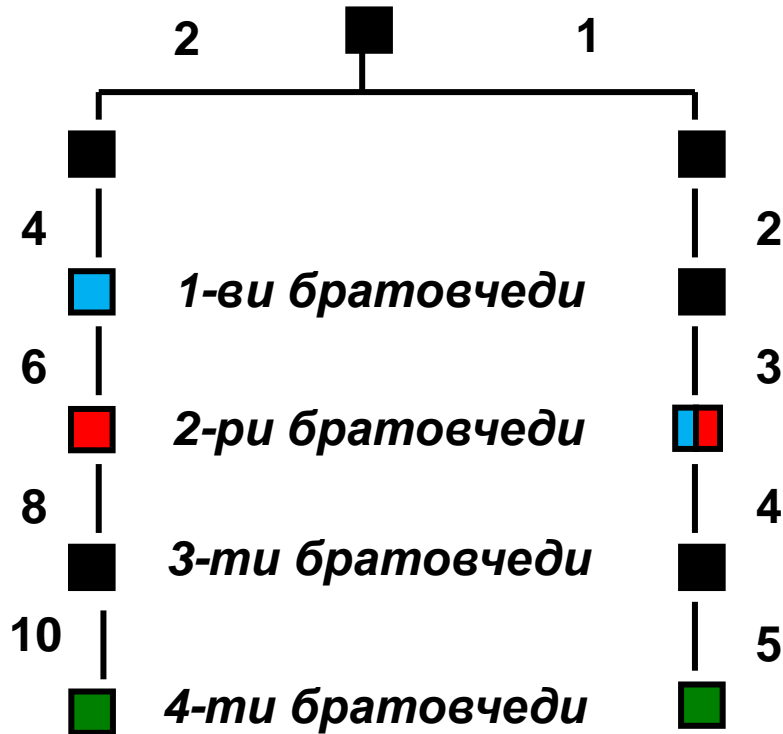

Семеен кодекс (чл.7, ал.2):

1. роднини по права линия;
2. братя и сестри, както и други роднини по съребрена линия до четвърта степен включително;
3. лица, между които осиновяването създава отношения на роднини по права линия или на братя и сестри.

Фолклор: до 9-ти повой

Църква:

1. Кръвно родство по права линия от всички степени.
2. Кръвно родство по съребрена линия до пета степен включително.
3. По сватовство до трета степен и от четвърта степен само случаите: двама братя да вземат две сестри и брат и сестра да вземат сестра и брат.
4. По св. Кръщение – първа степен и от втора степен следните: кръстници да встъпят в брак с родителите на своите кръщелници.

Английските степени на съребрено родство

В зависимост от разликата в поколението,
лицата са еднократно, двукратно и т.н.

„Отдалечени“

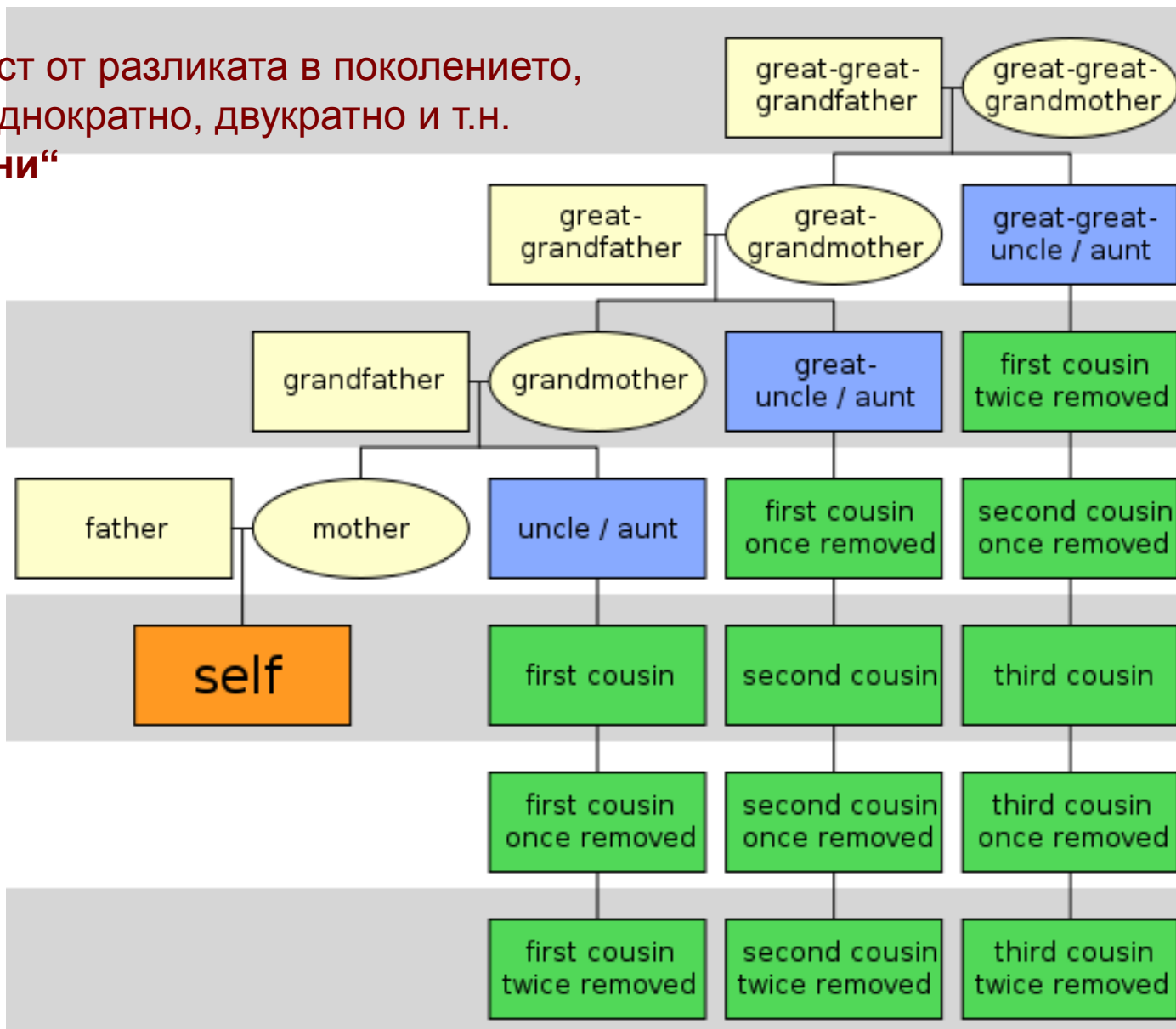

Србското родство по пряка линија

1	Отац, мајка
2	Деда, баба
3	Прадеда, прабаба
4	Чукундеда, чукунбаба
5	Наврдеда, наврбаба
6	Курђел, курђела
7	Аскурђел, аскурђела
8	Курђун, курђуна

9	Курлебало, курлебала
10	Сукурдол, сукурдола
11	Судепач, судепача
12	Парђупан, парђупана
13	Ожмикура, ожмикурка
14	Курајбер, курајбера
15	Сајкатава, сајкатавка
16	Бели орао, бела орлица

1	Син, Ѓерка (кћерка)
2	Унук, Унука
3	Праунук, Праунука
4	Чукунунук, чукунунука
5	Беле пчеле

Родословно дърво

произход	права линия	съребрена линия	родова памет

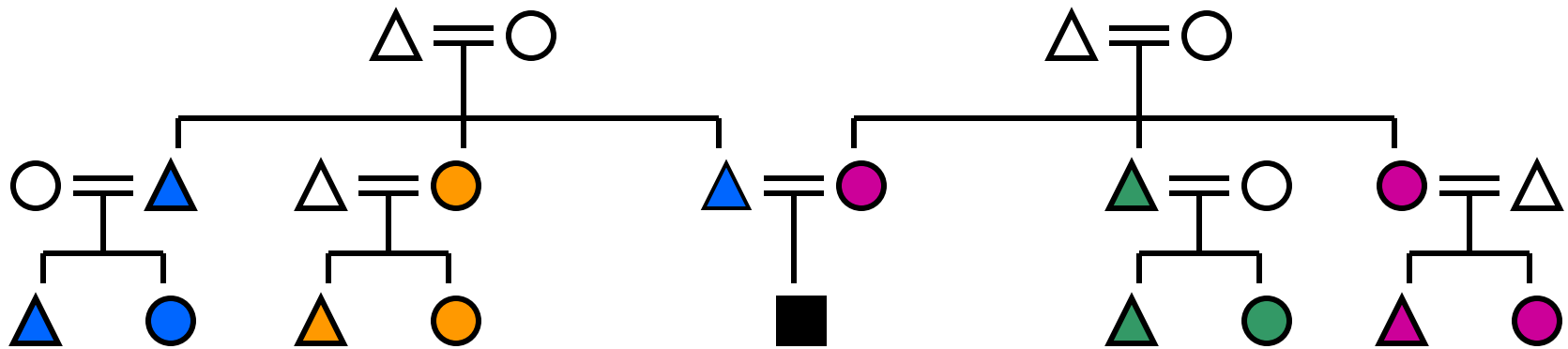

 *Патрилинеарни паралелни братовчеди*

 *Матрилинеарни паралелни братовчеди*

 *Патрилинеарни кръстосани братовчеди*

 *Матрилинеарни кръстосани братовчеди*

1. Судански тип

Луис Х. Морган (1871)
Джордж П. Мърдок (1949)

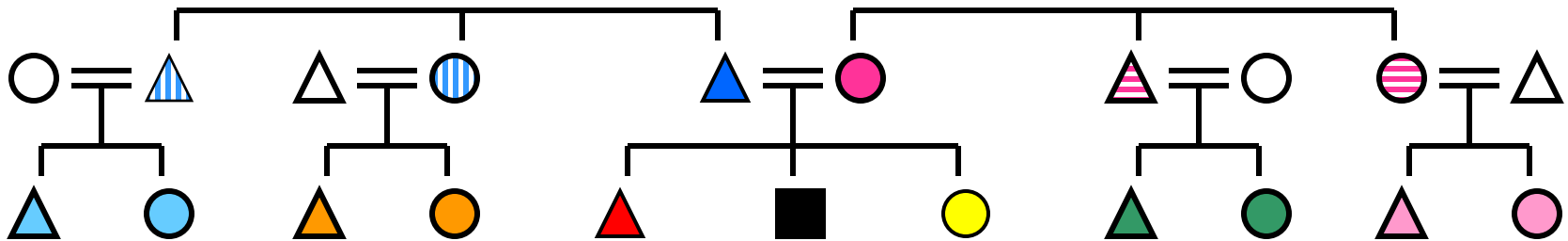

- Напълно описателна – за всеки отделен роднина има специфичен термин, в зависимост от пола и линията на произход
- Среща се в общества, където има съществени класови разграничения
- Може да се предполага, че социалната връзка с всеки различен тип роднина е различна

↪ Судан, Турция, Китай, Сърбия, Древен Рим, Англо-Саксонска Британия

2. Хавайски тип

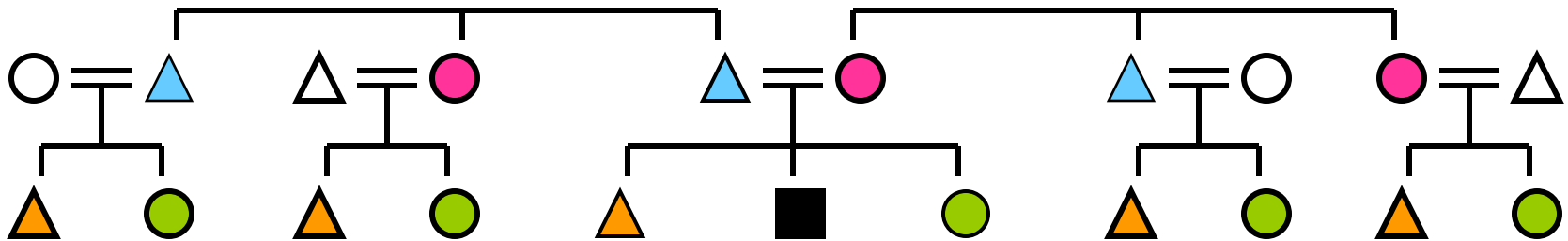

- Най-малко описателна – обединява много различни роднини в малко на брой категории в зависимост от пола и поколението
- Среща се в общества където произходът е билатерален или амбилинеен, и където нуклеарното семейство има много малко значение, за разлика от раширеното семейство

↪ *Полинезия – в т.ч. Хаваите*

3. Ескимоски тип

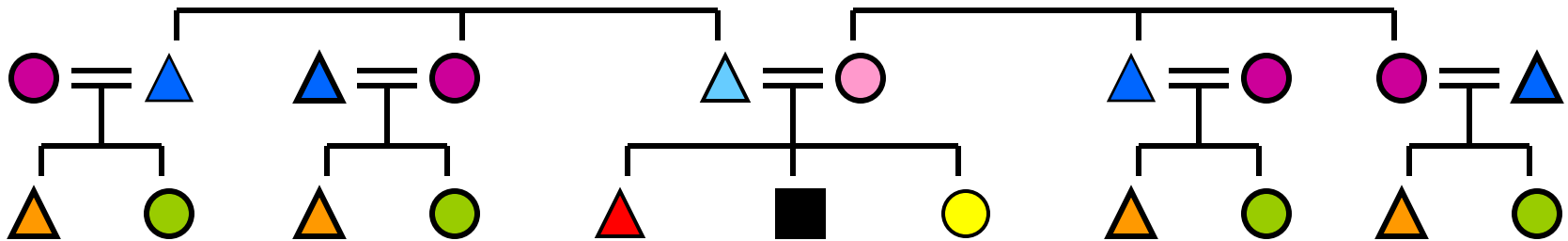

- Откроява членовете на нуклеарното семейство спрямо останалите роднини. Обединява останалите роднини в категории в зависимост от пола и поколението
 - Среща се в общества където произходът е билатерален или амбилинеен, но където нуклеарното семейство има изключително голямо значение
 - водещи социални фактори са конкуренцията и мобилността – ловци, събирачи, индустриални държави
- ↳ *инуити, Европа, САЩ и Канада, Австралия*

4. Ирокезки тип

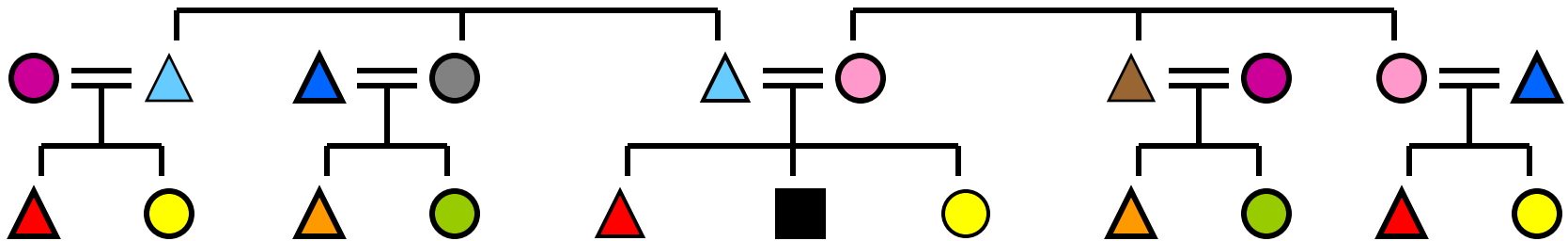

- Освен полът и поколението, се прави разлика между сиблингите на родителите в зависимост от пола. Тези, от същия пол са считани за “родители” и съответно паралелните братовчеди – за братя и сестри.
- Среща се матринейните общества, особено когато са желани бракове между кръстосани братовчеди

↪ *ирокези, яномамо (Бразилия и Венецуела)*

5. тип Омаха

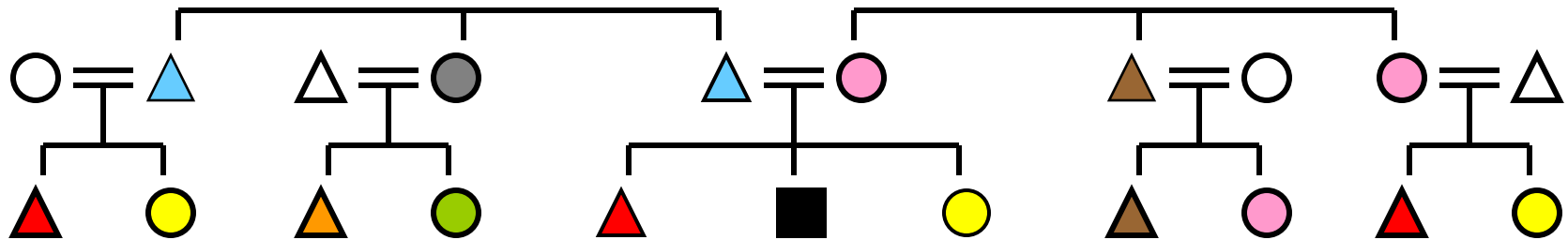

- Разликата от ирокезката терминология има само при кръстосаните братовчеди. Тези по майчина линия биват наричани с термините за възходящото поколение (напр. майка, вуйчо)
- Среща се в патрилинейните общества.

Членовете в патрилиниджа на майката се разграничават само по пол, независимо от поколението.

↪ *омаха, дани (Индонезия), игбо (Нигерия, Камерун)*

6. тип Кроу

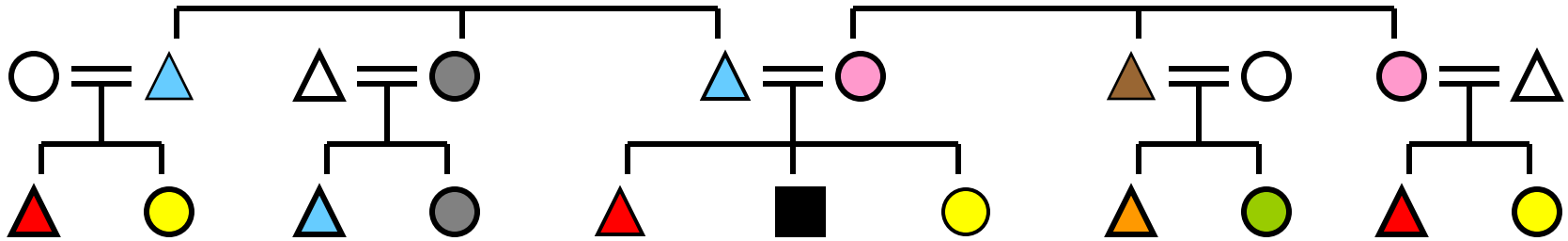

- Кроу е огледална система на Омаха. Кръстосаните братовчеди по бащина линия биват наричани с термините за възходящото поколение (напр. татко, леля)
- Среща се в матрилинейните общества. Членовете в матрилиниджа на бащата се разграничават само по пол, независимо от поколението.

↪ кроу, хопи, навахо; езиковата група Акан (Гана, Кот д'Ивоар, Того)

Социология: 26.11.2015 г.

Лекция 6. Целомъдрие или секс преди брака

Направете кратък реферат (до 2 стр.), като изведете съответни типологии за:

ЦЕННОСТТА НА МОМИНСКАТА ДЕВСТВЕНОСТ

По: Фройд, З. (1905) Табу върху девствеността. В:

Психология на сексуалността, с.180-195

или

**СОЦИАЛНИ ФАКТОРИ ЗА ФОРМИРАНЕТО НА
„ЛЕСНИТЕ“ ЖЕНИ**

По: Камасутра, част 5 „Парадика“

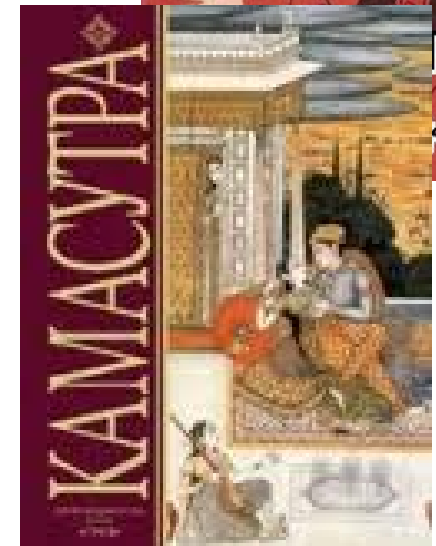

Лекция 8: Родителство

ПРЕДВАРИТЕЛНА ИНФОРМАЦИЯ!

- Кратка теренна работа в екип (2-3 души) на детска площадка
- Презентация на резултатите на всеки екип (до 15 мин.)

Примерна тема за теренната работа:

КАКВО Е ДА СИ РОДИТЕЛ